

**respekta Unterbauhaube, 60 cm**

**Typ / Modell: DH 610 BN / DH 620 WN / DH 630 SN / DH 640 IXN**

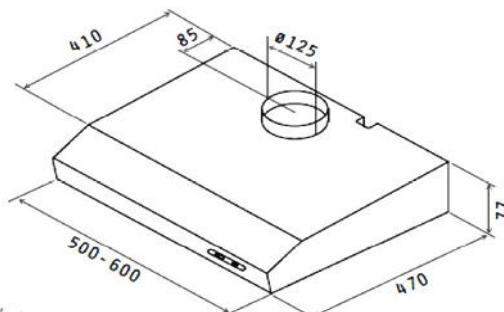

Jährlicher Energieverbrauch (AEEhood):	60,5 kWh / Jahr
Energieeffizienzklasse (auf einer Skala von A+++ bis G):	D
Fluid-dynamische Effizienz (FDEhood):	5,5
Fluid-dynamische Effizienzklasse (auf einer Skala von A bis G):	F
Beleuchtungseffizienz (LEhood):	5 Watt
Beleuchtungseffizienzklasse (auf einer Skala von A bis G):	F
Fettabscheidegrad:	76,0%
Fettabscheideeffizienzklasse (auf einer Skala von A bis G):	C
Luftstrom bei minimaler/ maximaler Geschwindigkeit im Normalbetrieb:	95m <sup>3</sup> /h / 165 m <sup>3</sup> /h
Luftstrom im Betrieb auf Intensivstufe oder Schnelllaufstufe:	-
A-bewertete Luftschallemission bei minimaler / maximaler Geschwindigkeit im Normalbetrieb:	52 dB / 64 dB
A-bewertete Luftschallemission im Betrieb auf der Intensivstufe oder Schnelllaufstufe:	-
Leistungsaufnahme im Aus-Zustand:	-
Leistungsaufnahme im Bereitschaftszustand:	0 Watt

**Ausstattungsmerkmale / technische Daten**

Steuerung über Schiebeschalter	
Material	Stahlblech lackiert
Geschwindigkeitsstufen:	3
Beleuchtung max.:	1 x 28 Watt Halogen
Rohranschluss (Durchmesser):	125 mm
Spannung / Frequenz:	230 V / 50 Hz
Anschlusswert:	175 Watt
inkl. Fettfiltermatte: 1 x MI 152 FN	EAN: 4260344976713
Umluftbetrieb; durch Einsatz des Aktivkohlefilters möglich:	Ja
<b>Zubehör (nicht enthalten): Aktiv-Kohlefilter (1 Stück) MI 150 KN</b>	EAN: 4260344976720

**Abmessungen**

Gerätemaße in cm (H x B x T) / Gewicht in kg:	7,6 x 60 x 47 / 4,6
Mit Verpackung in cm (H x B x T) / Gewicht in kg:	12,5 x 65 x 53 / 5,1

<b>EAN-Code DH 610 BN:</b>	<b>Farbe braun</b>	<b>4260458242599</b>
<b>EAN-Code DH 620 WN:</b>	<b>Farbe weiss</b>	<b>4260458242605</b>
<b>EAN-Code DH 630 SN:</b>	<b>Farbe schwarz</b>	<b>4260458242612</b>
<b>EAN-Code DH 640 IXN:</b>	<b>Farbe Edelstahl Look</b>	<b>4260458242629</b>