

respekta Design-Schräghaube 60 cm, schwarz oder weiß

Typ / Modell: CH 24060 SA / CH 24060 WA

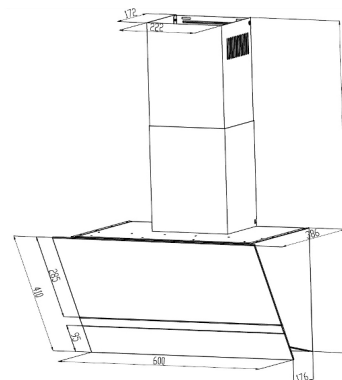

Jährlicher Energieverbrauch (AEHood):	38 kWh
Energieeffizienzklasse (auf einer Skala von A+++ bis G):	A
Fluiddynamische Effizienz (FDEhood):	30
Fluiddynamische Effizienzklasse (auf einer Skala von A bis G):	A
Beleuchtungseffizienz (LEhood):	34
Beleuchtungseffizienzklasse (auf einer Skala von A bis G):	A
Fettabscheidegrad:	79.8%
Fettabscheideeffizienzklasse (auf einer Skala von A bis G):	C
Luftstrom bei minimaler/ maximaler Geschwindigkeit im Normalbetrieb:	275.0 / 545.0 m³/h
Luftstrom im Betrieb auf Intensivstufe oder Schnelllaufstufe:	700.0 m³/h
A-bewertete Luftschallemission bei minimaler / maximaler Geschwindigkeit im Normalbetrieb:	50 dB / 64 dB
A-bewertete Luftschallemission im Betrieb auf der Intensivstufe oder Schnelllaufstufe:	70 dB
Leistungsaufnahme im Aus-Zustand:	0
Leistungsaufnahme im Bereitschaftszustand:	0

Ausstattungsmerkmale / technische Daten

Steuerung:	Touch-Control
mit Glasschirm:	schwarz / weiß
Korpusfarbe:	schwarz / weiß
Schachtfarbe:	schwarz / weiß
Geschwindigkeitsstufen:	3
Beleuchtung max.:	2 x 1,5 Watt LED
Rohranschluss (Durchmesser):	150 mm
Spannung / Frequenz:	220-240V / 50 - 60 HZ
Anschlusswert:	168 Watt
inkl. Metallfettfilter (auswaschbar): 1 x MIZ 2009	EAN: 4897014601240
Umluftbetrieb; durch Einsatz des Aktivkohlefilters möglich:	Ja
Zubehör (nicht enthalten): 2 x Aktiv-Kohlefilter MIZ 0023	EAN: 4897014602681

Abmessungen

Gerätemaße in cm (H x B x T) / Gewicht in kg:	35-94 x 60 x 38,60 / 14,0
Mit Verpackung in cm (H x B x T) / Gewicht in kg:	44,5 x 63,5 x 42,0 / 17

EAN-Code CH 24060 SA:	4260458245453
EAN-Code CH 24060 WA:	4260458245460